

株式会社アルプスツールは、この図面および図面に開示された技術情報に関する権利を所有し、
 当社の事前の許可なく、その全部又は一部を問わず第三者に開示してはならない。
 ALPSTOOL CO., LTD. has the property of this drawing and the design shown in it,
 any part of this drawing and design shall not be disclosed to any third party
 without prior permission of ALPSTOOL CO., LTD.

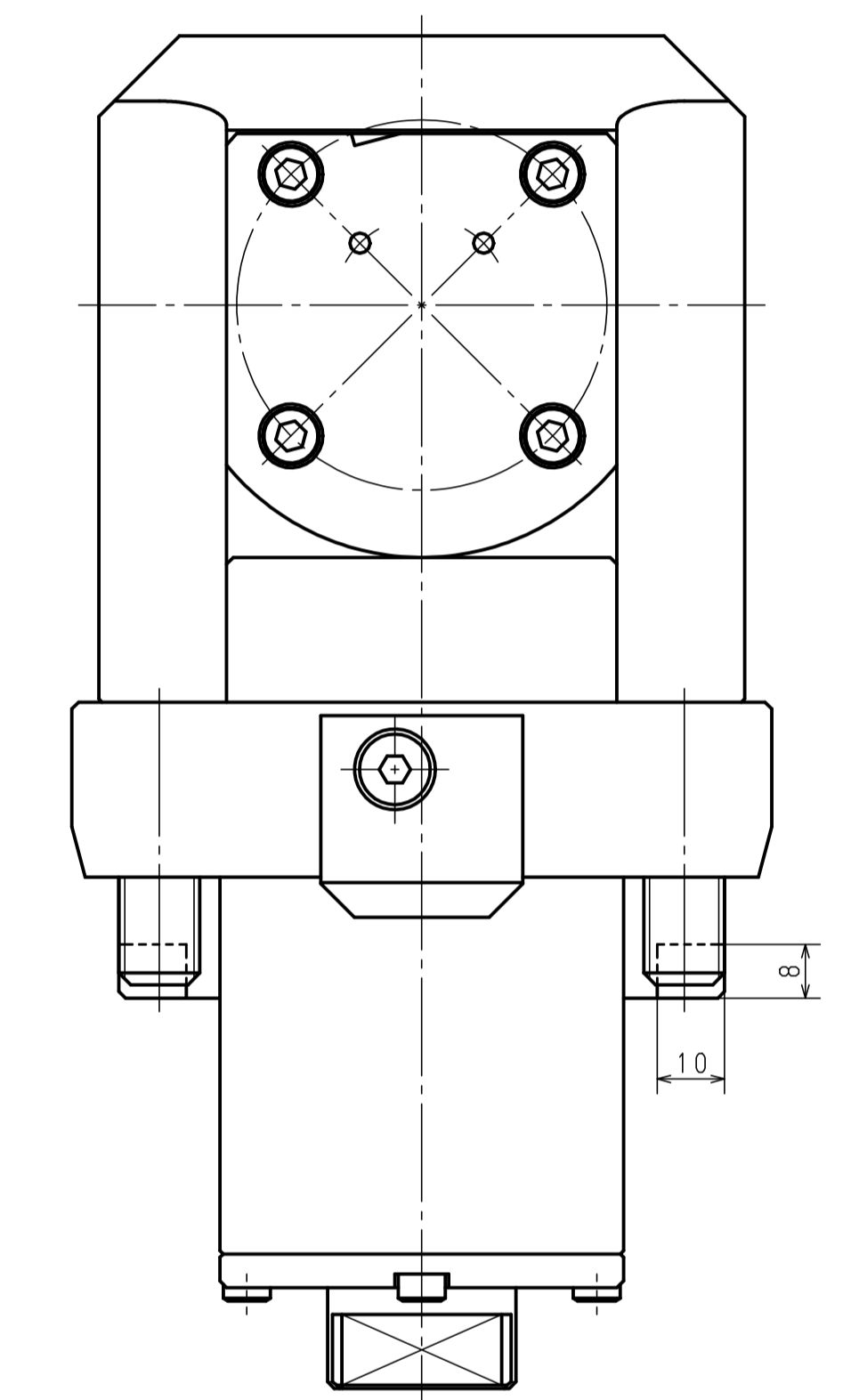
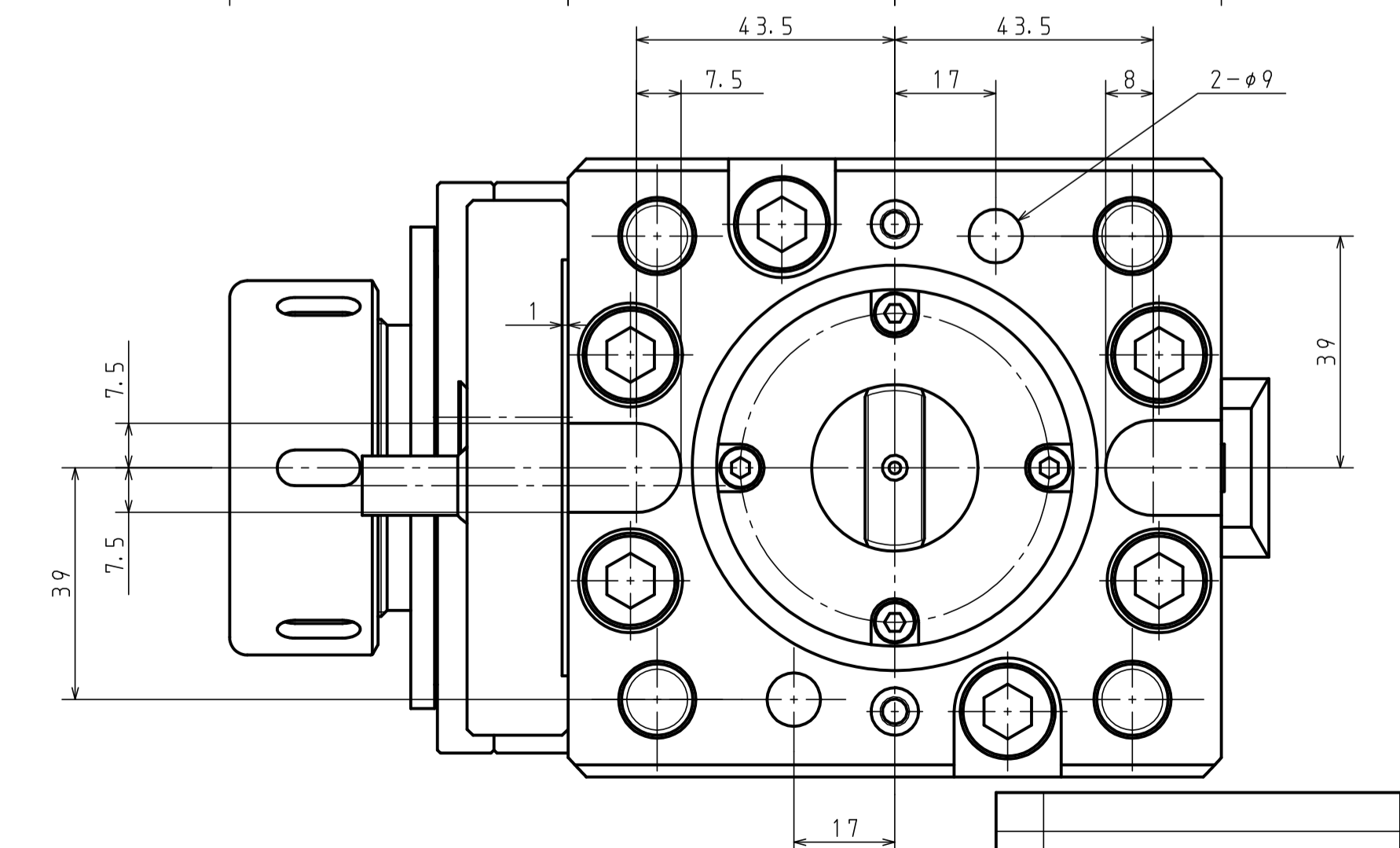
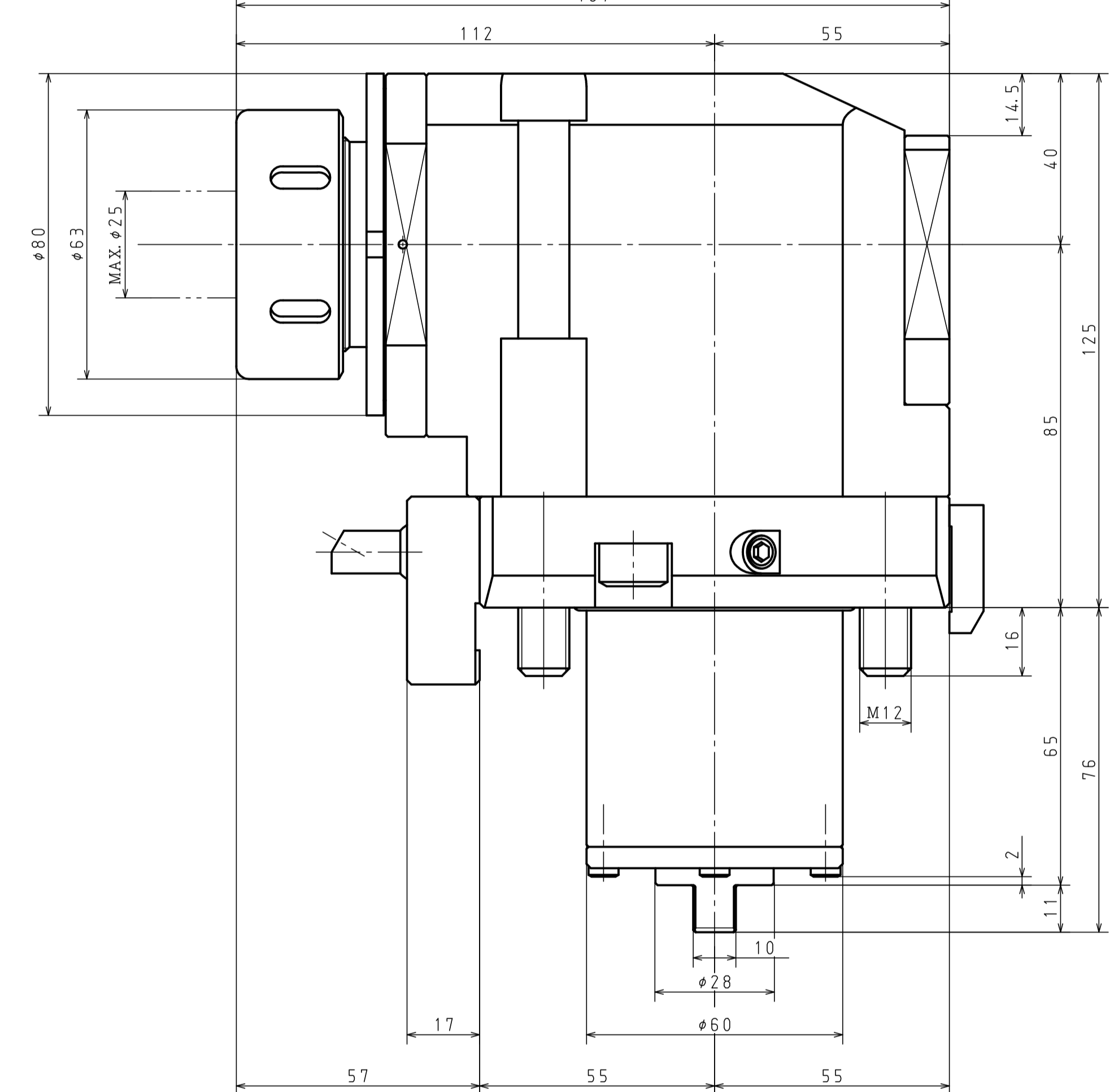
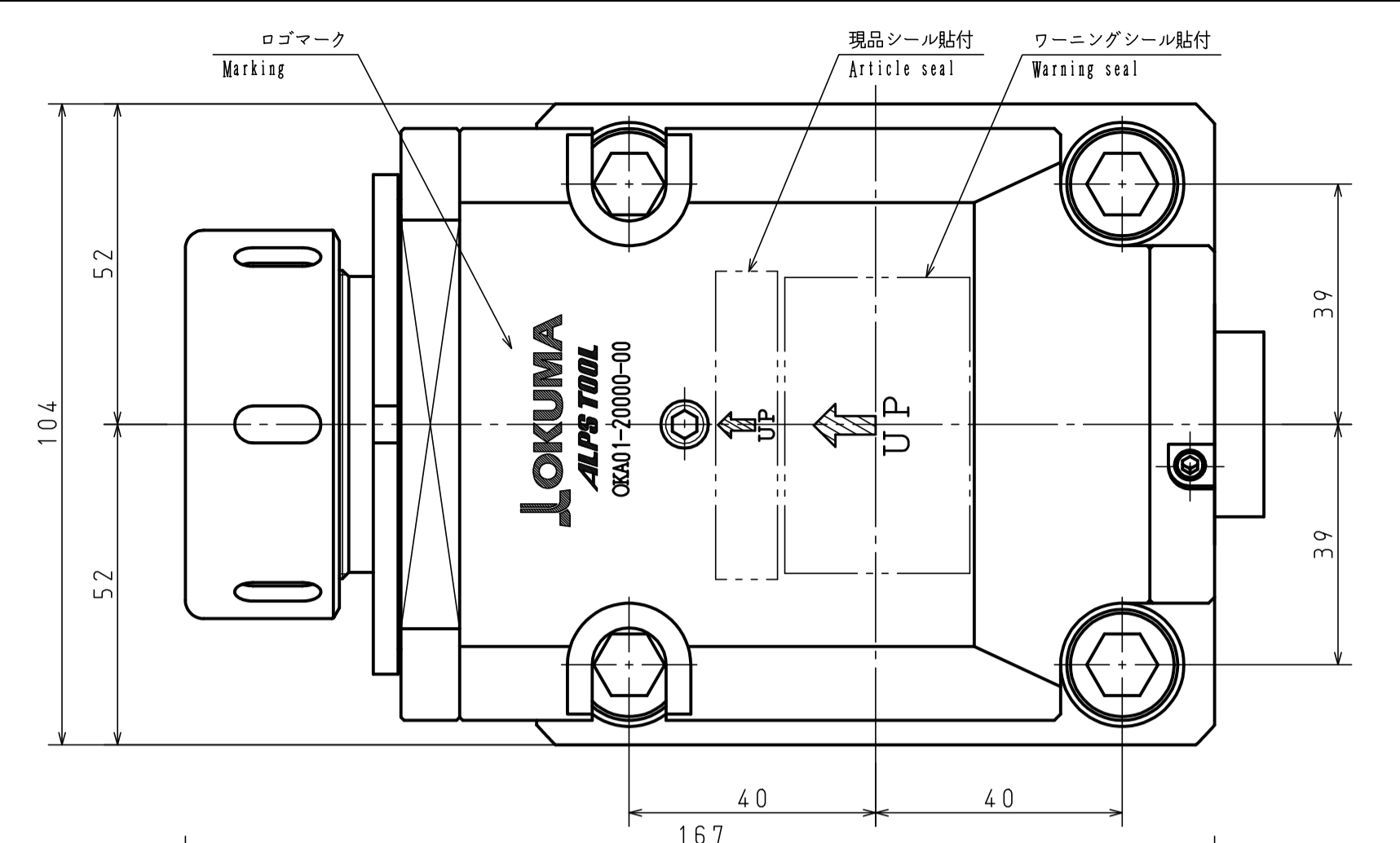
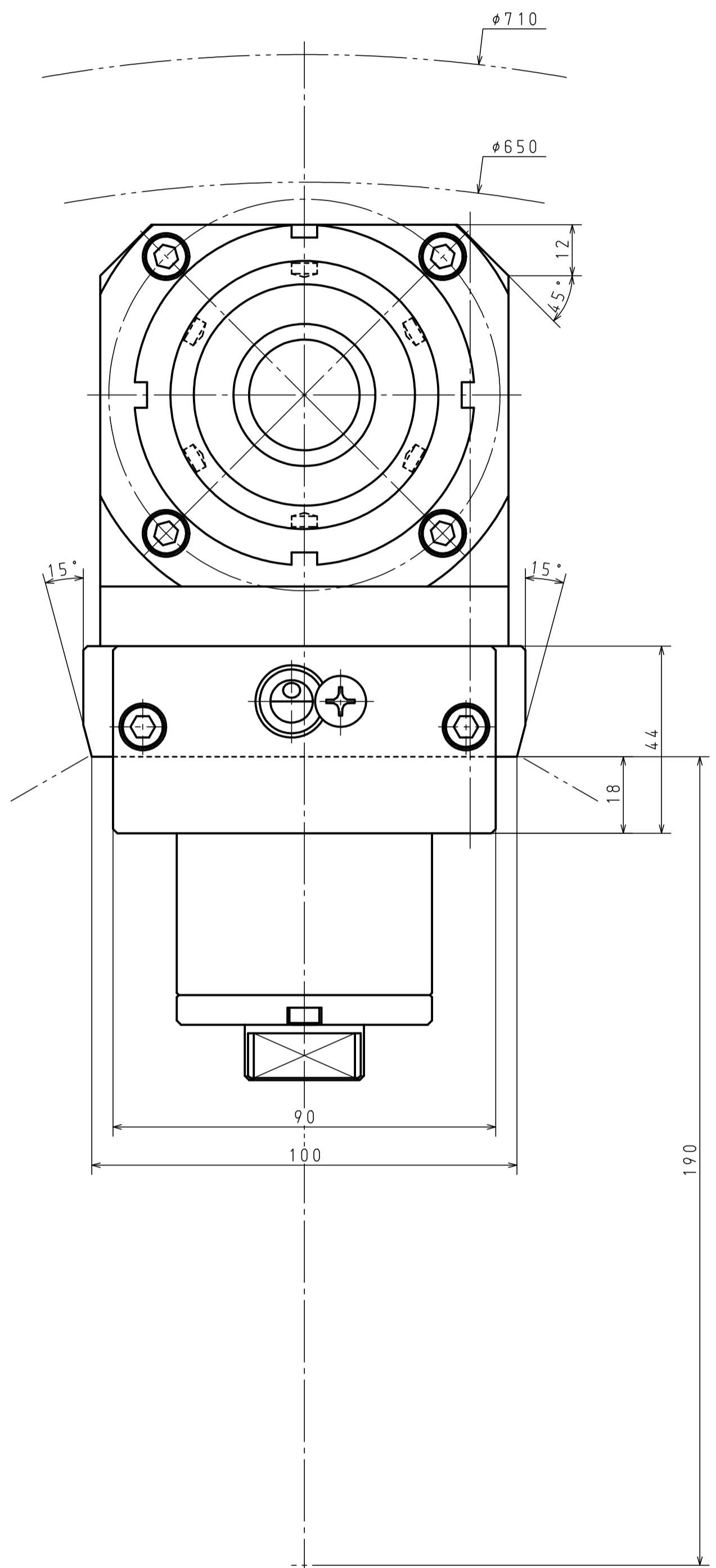

Specifications	
1. Max. revolving speed	6,000min ⁻¹
2. Max. colant pressure	MAX. 7MPa
2. Drill diameter	MAX. 25 mm
3. Collet chuck	AR40φH-D (ALPSTOOL) (to be prepared separately)
4. Accessory	Socket head cap screw M12×30L (4P)
5. Tools	Hook spanner FK-9 (Accessory) Hook spanner FK-11 (Accessory)

納入製作図
 2013. 10. 02
 第三工場
 第三製図部
 営業資料

改訂欄	担当日付	改訂欄	担当日付	材質	表面硬化	表面処理	検図	設計	製図
写図図面発行	担当	新規図面発行	担当	熱処理	硬度	尺度 1/1 員数	案	中	新
							林	博	村
				株式会社 アルプスツール		名	Z AXIS MILLING HOLDER		型 式
							図面番号 OKA01-2000		